



Brüninghaus & Drissner GmbH

Firmenpräsentation

Auch in ihrem Auto steckt ein Stanzteil von uns

Brüninghaus & Drissner

Press-, Stanz- und Ziehwerk

Werkzeugbau

40721 Hilden



BRÜNINGHAUS & DRISSNER GMBH

Brüninghaus und Drissner in Zahlen

- ca. 160 Mitarbeiter
- 250 verschiedene Artikel
- ca. 300.000 Teile /Tag
- ca. 1000 t Blech /Monat

- Zertifikate:
 - ISO/TS 16949:2009
 - ISO EN 9002:2008

Kunden:

VW, FORD, OPEL
TRW, GKN, Pierburg, ZF/Lemförde
SIEMENS, METABO

...

200 verschiedene Anlieferorte in Deutschland, Frankreich, England, Spanien, Tschechien, Korea, Mexico, Brasilien, ...



Qualität

ISO / TS 16 949 zertifiziert

Durchgängiges
Qualitätsmanagement von der
Entwicklung bis zur Serienfertigung



BRÜNINGHAUS & DRISSNER GMBH

Zertifikat

Prüfungsnorm **ISO / TS 16949:2009**

(3. Ausgabe, 2009-06-15)

Zertifikat-Registrier-Nr. 01 111 012014

IATF-Zertifikat-Nr. 0100403

TÜV Rheinland Cert GmbH bescheinigt:

Zertifikatsinhaber:



Brüninghaus & Drissner GmbH
Itterstraße 14 • D - 40721 Hilden

Geltungsbereich:

Fertigung von Stanzbauteilen und Schweißbaugruppen
für die Automobilindustrie

- ohne Produktentwicklung -

Durch ein Audit, Bericht Nr. 012014, wurde der Nachweis
erbracht, dass die Forderungen der ISO / TS 16949:2009 erfüllt
sind.

Das Fälligkeitsdatum für Folgeaudits ist der 09. März.

Gültigkeit:

Dieses Zertifikat ist gültig vom 31.03.2010 bis zum 30.03.2013.

Köln, 06.04.2010

R. Schrepp

TÜV Rheinland Cert GmbH
Am Grauen Stein • 51105 Köln
Deutschland



2-IAO-QMC 01003

www.tuv.com



TÜVRheinland[®]
Genau. Richtig.

Automobilhersteller und große Zulieferer gehören zu unseren Kunden



Ford Motor Company



Audi



PORSCHE



DAEWOO



Automotive



ZF Lenksysteme



PIERBURG
INSTRUMENTS



SEAT

SIEMENS

VOLVO



GKN Driveline

Valeo



FHS



BRÜNINGHAUS & DRISSNER GMBH

WITTE

VELBERT



BENEFORM

Stanzerei

- Stanzautomaten und Pressen bis 500t
- Materialien: Stahl + NE-Metalle bis 10mm
- Stückgewichte von 1 Gramm bis 1 Kg



Fertigung von Schweißbaugruppen mit Roboter

Schweißpressen
bis 300 KVA

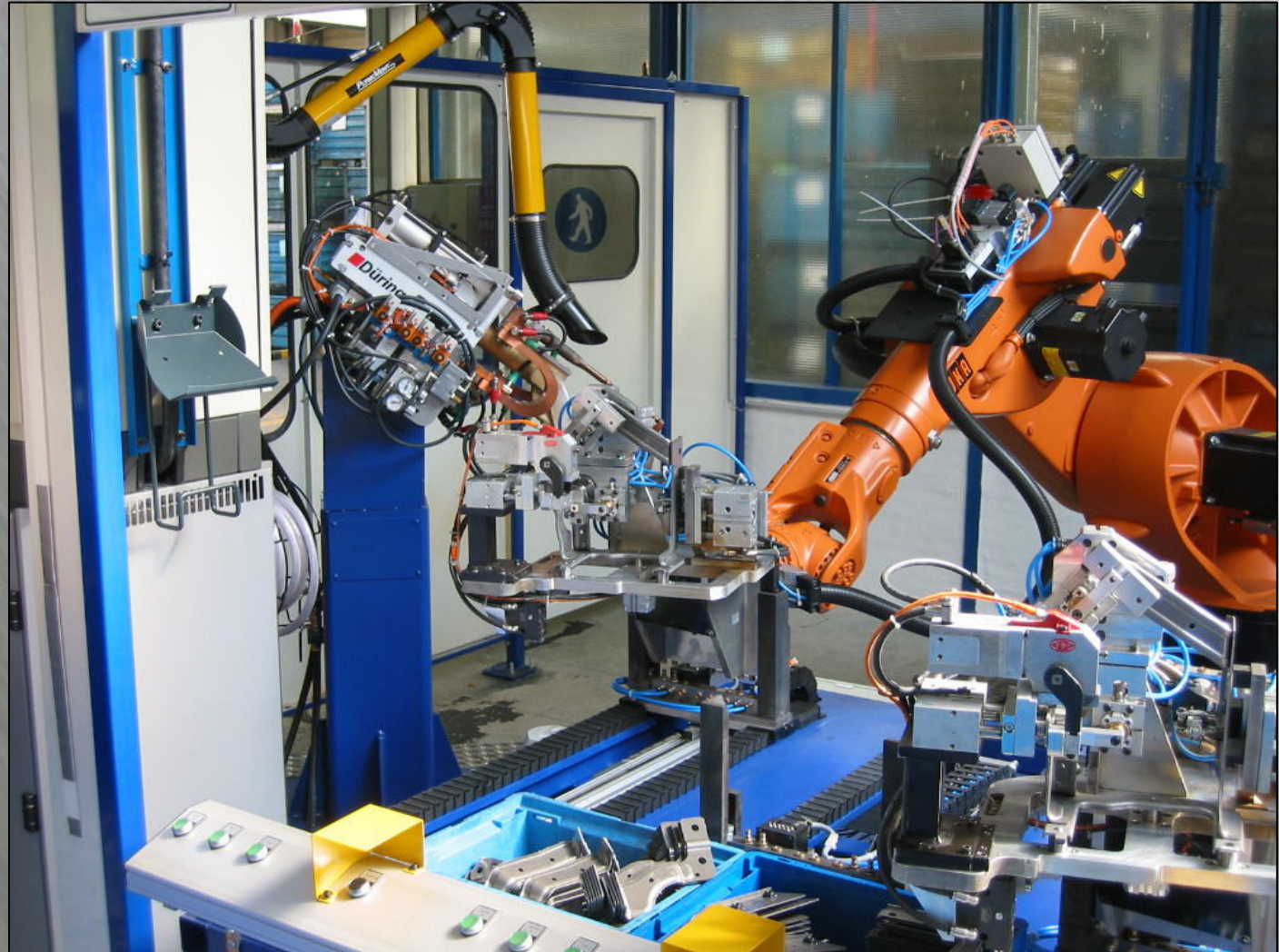

VW-Bremspedal
mit Schweißoperation und eingeprelltem Rohr
2,5 Mio p.a.



Porsche Airbag

Montagegruppe mit Schweißen, Nieten, Senkerosion

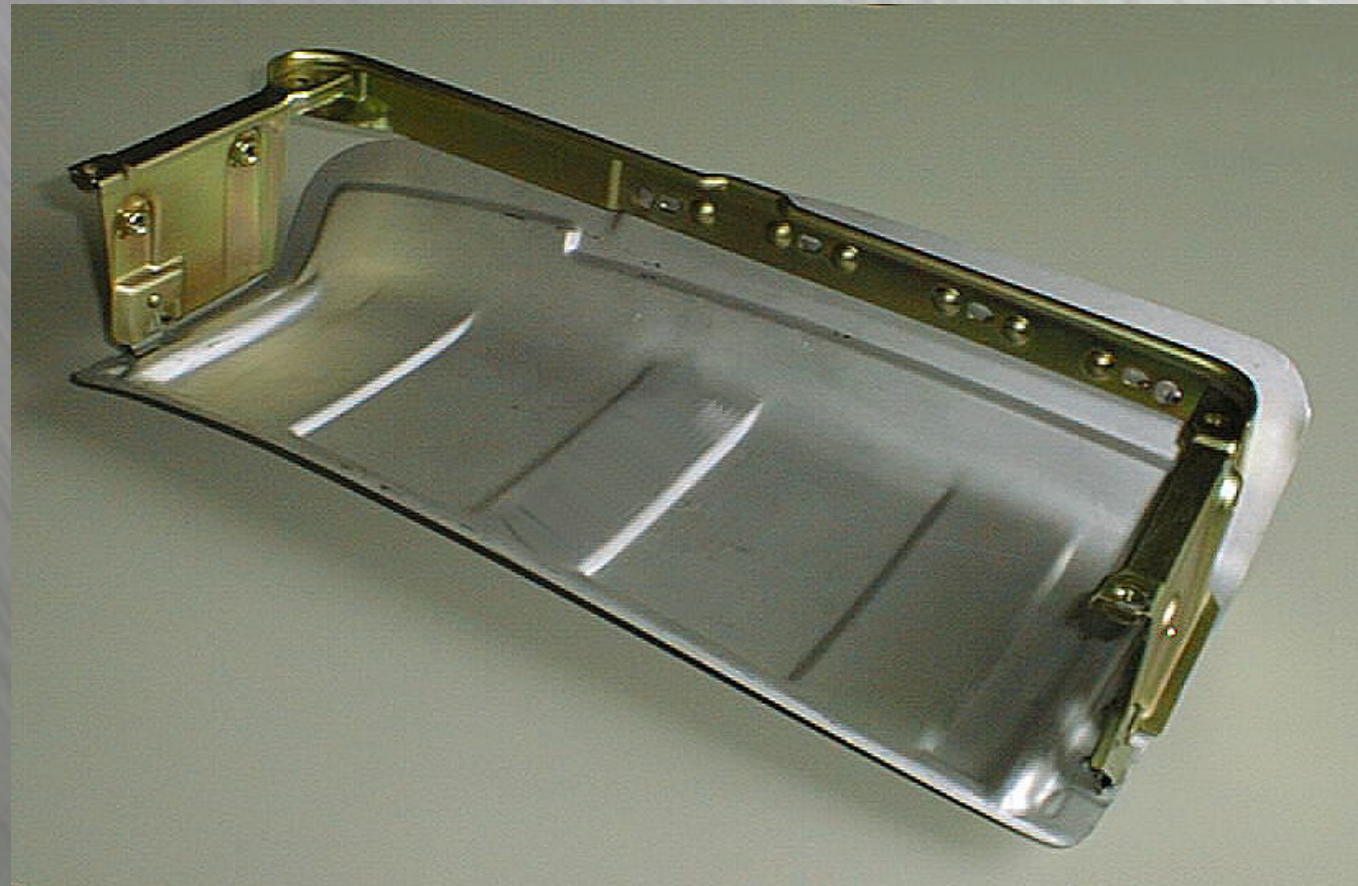



Knickstütze für VW Bremspedal mit Bolzen

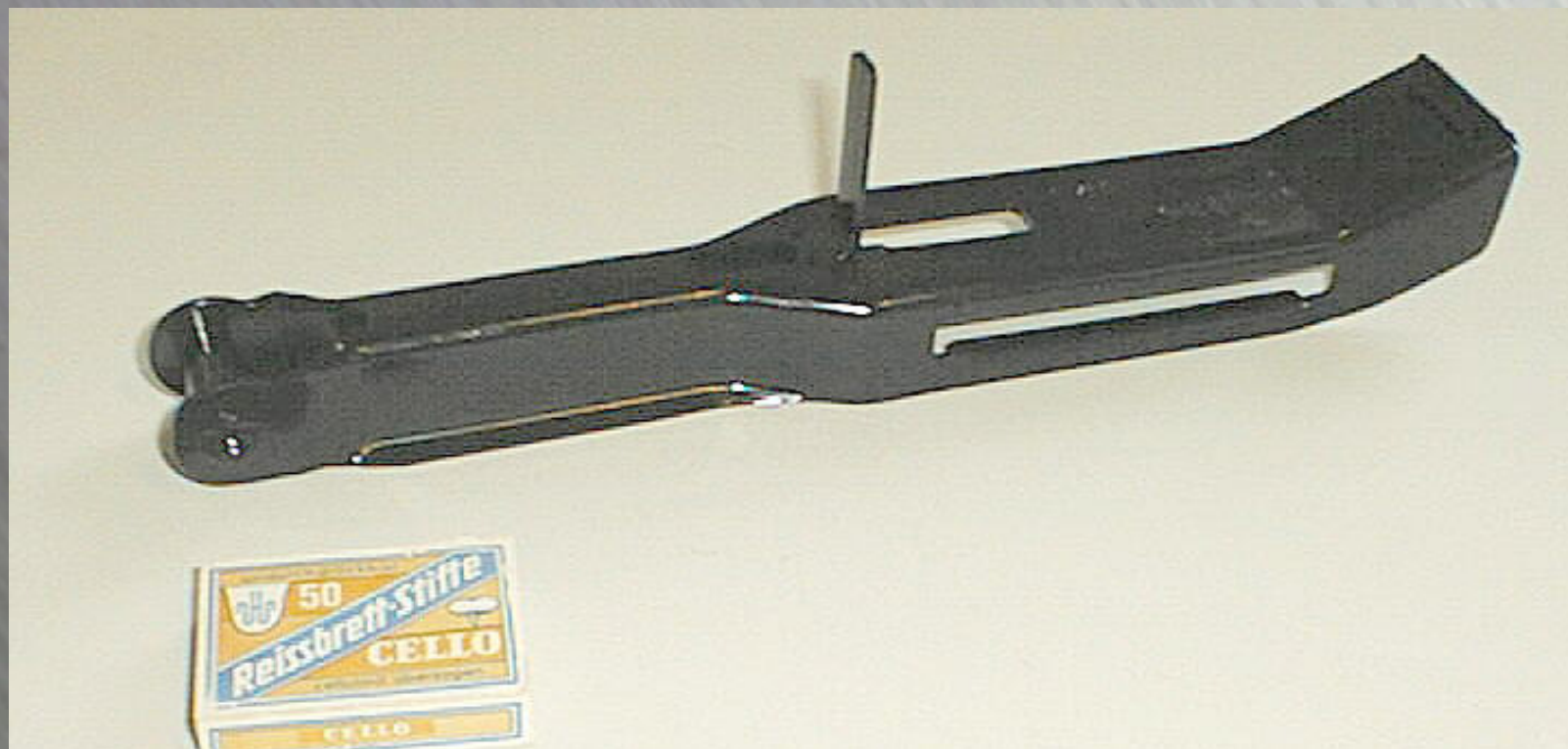

Bremspedal Porsche Panamera RL + LL



Dickblech für Siemens Stellmotor Klimaautomatik biegen und spanend nachbearbeiten

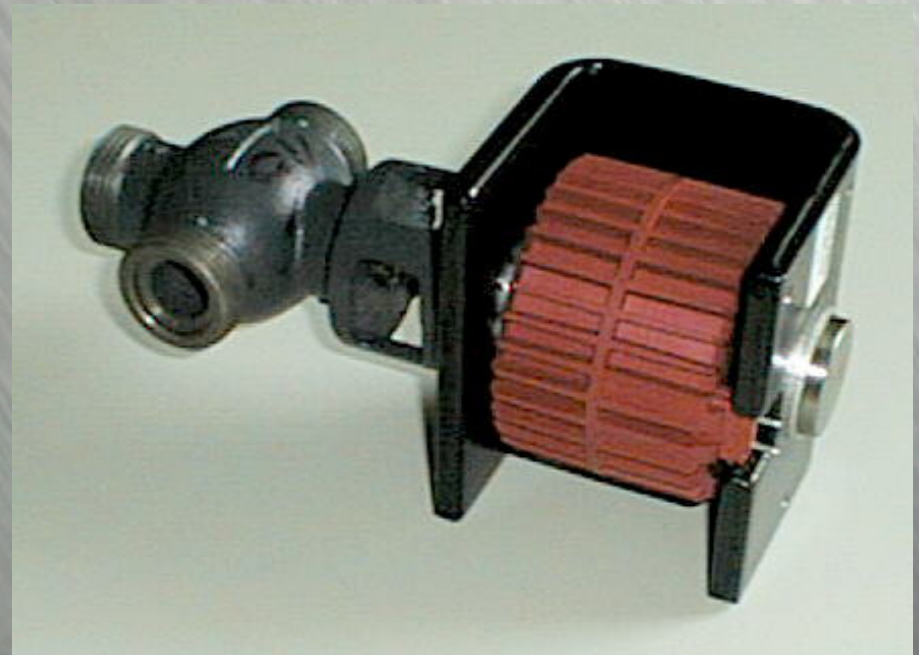

Rastierungshülse für VW-Schaltung spanend bearbeitet und gehärtet

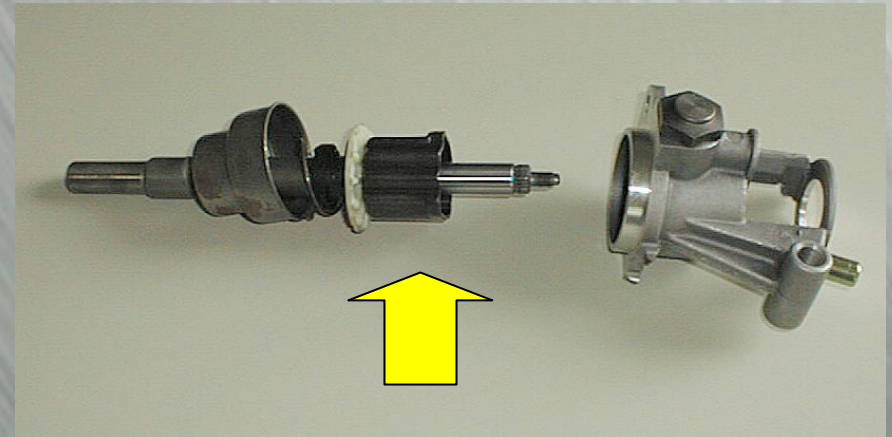

Tiefziehteile

Verschlußdeckel, Gelenkwellenkappe, gekröpfte Kappen etc



VW Polo Dämpferaufnahme Hinterradachse spanend bearbeitet und gehärtet



VW Passat-Halteblech für Wischermotor spanend bearbeitet und gehärtet



Opel Astra LL-Aufnahme für Lenkhilfe

2mm Blech mit Roboter gepunktet

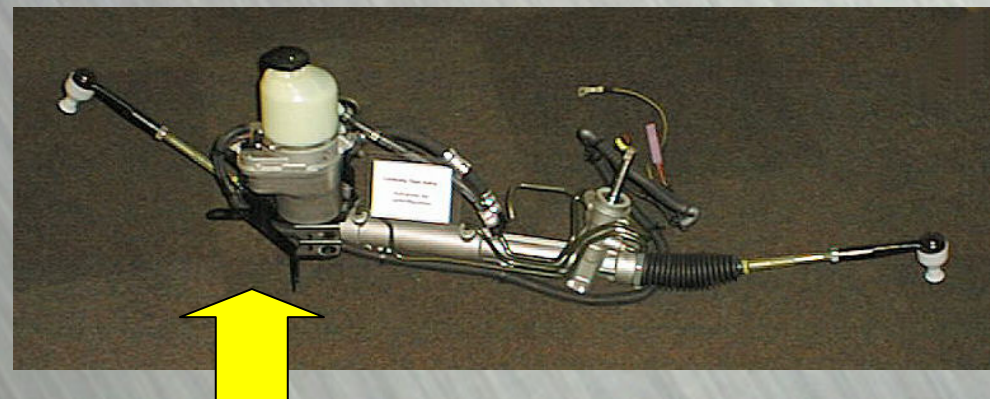

Opel Astra RL-Schweißbaugruppen



Ford Focus Schweißbaugruppe Außenhalter

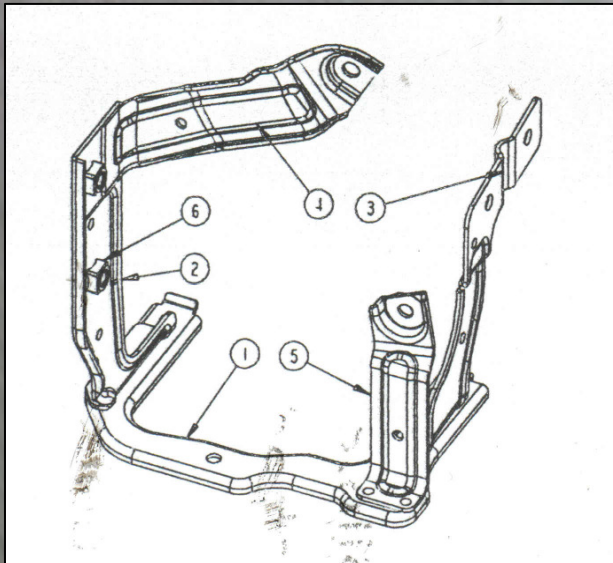

Doppelklemmschellen

aus QSTE - Stahlblech bis 8 mm Dicke



Einfachschellen

für Spurstangen Nenngrößen 16 - 46 mm
mit / ohne Mutter oder Fließformgewinde



Brüninghaus & Drissner GmbH



Ansprechpartner Vertrieb :
Dipl.-Ing. Peter Wilke
Brüninghaus & Drissner GmbH
Itterstr.14
D-40721 Hilden

Tel: 02103 / 980 885
Mobil : 0173 / 538 80 86

E-Mail: pwilke@b-dhilden.de

